

Spoločnosť Bahco vám ďakuje za zakúpenie jedného z našich produktov a vyzýva vás na prečítanie tejto príručky používateľa. Všetky informácie požadované kvôli riadnemu používaniu tohto prístroja sú obsiahnuté v tomto manuále. Odporúčame Vám, aby ste si úplne prečítali a nasledovali dané inštrukcie opatrne a obozretne. Príručku používateľa udržiavajte v dobrom stave. Kvôli vašej vlastnej bezpečnosti, je životu nevyhnutné a dôležité, aby ste pozorne dodržiavali a dávali pozor a taktiež dobre posúdili stav pri manipulovaní s týmto výrobkom a inými nástrojmi. Tieto bezpečnostné predbežné opatrenia obsahujú niektoré najdôležitejšie zdroje nebezpečenstva, avšak, nedokážu pokryť všetky možné riziká. Zariadenie používajte len na stanovený účel, ktorý je popísaný vyššie a všetky ostatné použitia sú vyslovene a zreteľne vylúčené! Za zranenia a poškodenia vyplývajúce z nesprávneho a neporiadneho používania, zlého a nesprávneho používania alebo porušenia a zasahovania a narušenia bezpečnostných inštrukcií, neprijímame žiadnu záruku, žiadnu zodpovednosť ani záväzok.

1. Kontrola.

Otvorte balenie a skontrolujte, či zariadenie nebolo poškodené pri preprave, teda tranzite a či ste obdržali všetky súčasti špecifikované v prepravných dokumentoch. Pred prinesením zariadenia do servisu, vykonajte vizuálnu kontrolu, aby ste určili prítomnosť pretekaní, únikov, poškodení, uvoľnených alebo chýbajúcich súčastí.

2. Používanie.

- Jednotky opísané v návode na obsluhu sa ovládajú manuálne a pomocou vzduchovo-hydraulického podporného zariadenia (voliteľné), ktorým sa stláčajú diely pri montáži alebo demontáži.
- Kvôli zachovaniu prevádzkyschopnosti lisu nikdy neprekračujte maximálnu nosnosť a nikdy nepoužívajte vyšší tlak ako je potrebné.
- Lis nepoužívajte na nevhodné účely.
- Prosím taktiež dodržiavajte bezpečnostné informácie o produkte!

3. Začiatok či otvorenie a prevádzka.

- Pred používaním lisu musí byť hydraulický okruh odvzdušnený, aby sa odstránil akýkoľvek vzduch zo systému ventilu hydraulického jednotky. V danom prípade otvorte vypúšťací ventil (otočte ho proti smeru otáčania hodinových ručičiek).
- Potom niekoľkokrát napumpujte hydraulickú jednotku. Vypúšťací ventil potom otočte na doraz v smere otáčania hodinových ručičiek. Hydraulická jednotka je teraz pripravená na používanie.
- Lis nakoniec umiestnite na pevnú, rovnú a vodorovnú plochu a dbajte na to, aby bol bezpečne umiestnený na podlahe a aby bol pracovný priestor dostatočne osvetlený.
- Po použití lisu musí byť úplne stiahnutý piest, skrutka a piest čerpadla.

4. Údržba.

- Pravidelne mažte osi a pohyblivé diely.
- Jednotlivé diely lisu sa musia udržiavať v čistote a musia sa vždy chrániť pred agresívnymi podmienkami.
- Skontrolujte množstvo oleja v čerpadle, pričom piest valca musí byť úplne stiahnutý, a v prípade potreby olej doplňte podľa množstva uvedeného v tabuľke Fig1.
- Nadmerné množstvo oleja môže ovplyvniť prevádzku hydraulického jednotky.
- Používajte iba hydraulický olej ISO VG32.
- Nikdy nepoužívajte brzdovú kvapalinu!
- Používajte len autorizované časti a súčasti.
- Akékoľvek poškodenie alebo zlyhanie spôsobené používaním neautorizovaných súčastí nie je pokryté zárukou alebo Ručením za výrobok.
- Všetky poškodené, vážne a silno opotrebené alebo neporiadne fungujúce zariadenia MUSIA BYŤ VYLÚČENÉ PREČ A MIMO PREVÁDZKU.
- Oprava zariadenia, prístroja by mala byť vykonávaná len kvalifikovaným technickým personálom.

5. Likvidácia.

Pri likvidácii tohto zariadenia musí byť dodržiavaná legislatíva príslušnej krajiny.

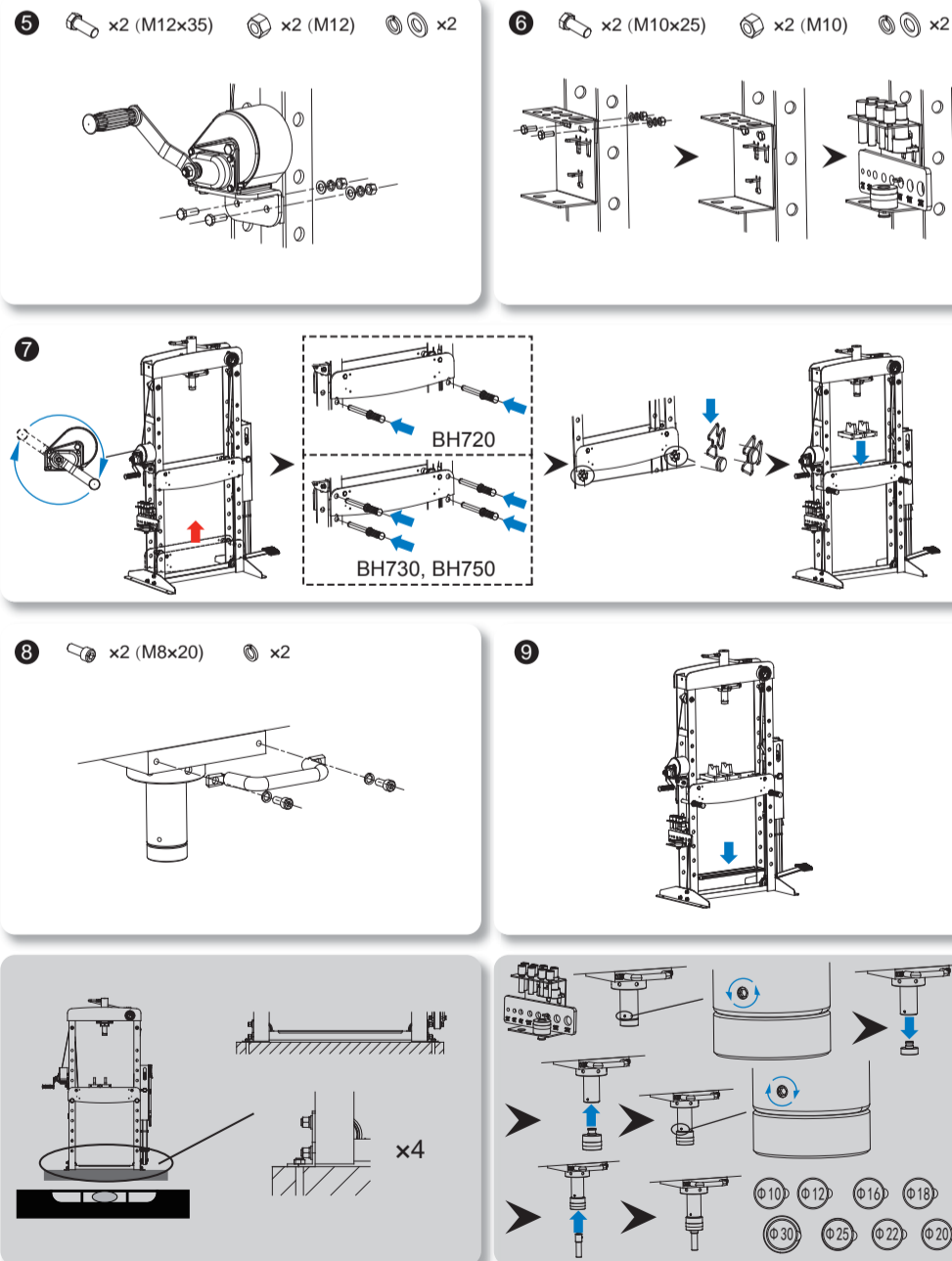
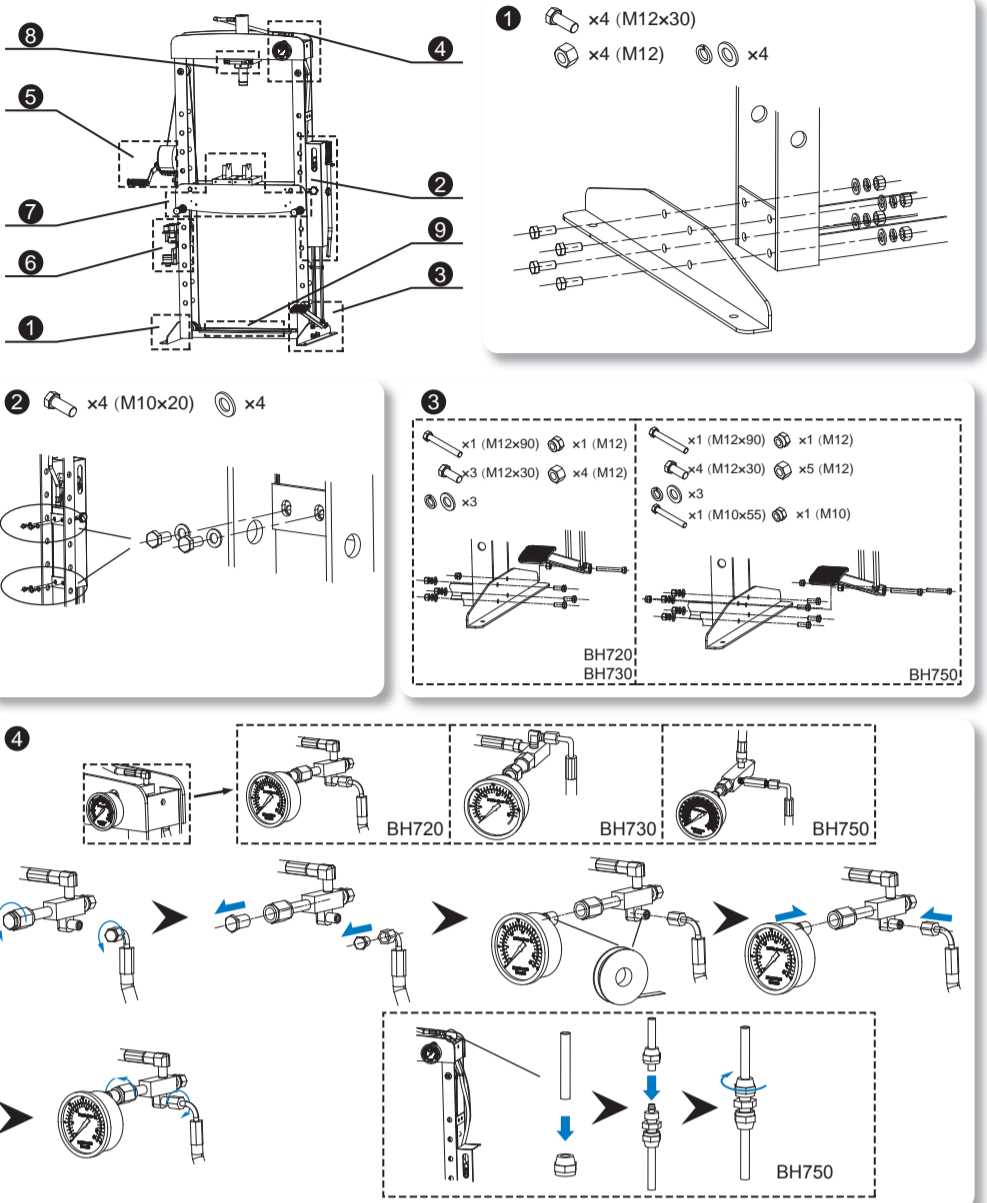

Bahco vám ďakuje, že ste si zakúpili jeden z jejich výrobkov a prosí vás, aby ste si prečítali tento návod k obsluze. Obsahuje všetky informácie, potrebné pre správne použitie tohto prístroja. Doporučujeme vám, aby ste si jej celý prečítali a dôsledne dodržiavali daný postup. Prosím udržiavajte návod k obsluze v dobrom stave. Pro vaši osobní bezpečnost je vhodné, abyste při manipulaci s tímto výrobkem a ostatními nástroji dbali zvýšené opatrnosti a dobrého úsudku. Bezpečnostní předpisy pro tyto výrobky obsahují nejdůležitější zdroje nebezpečí, nicméně nemohou pokrýt všechna možná rizika. Nástroj používejte pouze k zamýšlenému účelu, který je popsán výše. Jakékoli jiné použití nástroje je zakázáno! Za zranění a škody, způsobené nesprávným použitím, zneužitím či nedodržením bezpečnostních pokynů nepřebíráme žádnou odpovědnost či záruku.

1. Kontrola.

Otevřete obal a zkontrolujte, že nebyl přístroj poškozen a že jste přijali všechny díly, uvedené v dokumentech o dodávce. Před použitím nástroje vizuálně zkontrolujte, zda ze zařízení neuniká olej, není poškozeno, zda nejsou uvolněné nebo nechybějí nějaké části.

2. Použití.

- Stroje zde popsané jsou obsluhované ručně, které vyvíjejí tlak na díly za účelem jejich montáže nebo demontáže.
- Pro správné používání lisu nikdy nepřekračujte maximální kapacitu a nikdy nevyvíjejte větší tlak než je nutné.
- Nepoužívejte lis nesprávným způsobem.
- Dbejte prosím také na bezpečnostní informace o výrobku!

3. Spuštění a činnost.

- Hydraulický obvod je nutno odvzdušnit pro používání lisu, aby se odstránil veškerý vzduch ze systému válce hydraulické jednotky. Proto otevřete tlačítko odlehčení jeho otočením proti směru hodinových ručiček.
- Pak několikrát zapumpujte hydraulickou jednotkou. Pak zcela otočte tlačítko odlehčení ve směru hodinových ručiček. Hydraulická jednotka je připravena k použití.
- Nakonec umístěte lis na pevný, neporušený a vodorovný povrch a ujistěte se, že je pevně zajištěný k podlaze a pracovní prostor je dostatečně osvětlený.
- Pro další použití pístu uchovte píst, šroub a píst pumpy zcela zatažené.

4. Údržba.

- Osi a pohyblivé součásti pravidelně mазte.
- Části lisu by měly být udržovány neustále čisté a chráněné před agresívnými podmínkami.
- Hladinu oleje u pumpy kontrolujte s pístem válce ve zcela zatažené poloze a doplňujte podle objemu uvedeném v tabulce Fig1.
- Nadbytek oleje může negativně ovlivnit činnost hydraulické jednotky.
- Používejte pouze hydraulický olej ISO VG32.
- Nikdy nepoužívejte brzdovou kapalinu!
- Používejte pouze originální náhradní díly.
- Jakákoli poškození nebo vady způsobené použitím neoriginálních náhradních dílů nejsou kryty zárukou a výrobce nenesou odpovědnost za škody způsobené jeho výrobkem.
- Všechny poškozené, nadměrně opotřebované a nesprávně fungující nástroje SE NESMÍ POUŽÍVAT.
- Údržbu a opravy přístroje musí provádět pouze kvalifikovaný technický personál.

5. Likvidace.

Likvidace tohoto nástroje musí být prováděna podle platné legislativy dané země.

TUR

Bahco olarak bir ürünümüzü satın aldığınız için teşekkür eder, bu kullanım klavuzunu okumanızı rica ederiz. Aletin uygun kullanımı için gerekli tüm bilgileri bu klavuzda bulabilirsiniz: Klavuzu tamamen okumanızı ve talimatlara özenle uymanızı tavsiye ederiz.

Kullanım klavuzunuzu lütfen iyi koruyunuz.

Güvenliğiniz açısından en önemli husus, bu ve başka gereçlerin kullanımı sırasındaki kendi dikkat ve sağduyunuzdur.

Buradaki güvenlik önlemleri önemli tehlike kaynaklarından bazıları içermektedir; ancak tüm olası riskleri kapsamaz.

Aleti sadece yukarıda anlatıldığı şekilde amacına uygun olarak kullanınız, her türlü farklı kullanım açıkça hariç tutulmuştur. Uygun-suz kullanım, amaç dışı kullanım veya güvenlik talimatlarının ihlali sonucunda oluşacak yaralanma ve hasarlardan sorumluluk veya garanti teminatı kabul etmeyiz.

1. Muayene.

Paketi açınız ve aletin taşıma sırasında hasar görmediğini ve nakliye evraklarında belirtilen tüm parçaları teslim aldığınızı kontrol ediniz. Aleti kullanmadan önce herhangi bir akma, hasar, gevşek veya eksik parça olup olmadığını gözle kontrol ediniz.

2. Uygulama.

- Parçaların montajı ya da sökümü için basınç uygulayan bu üniteler, ile çalıştırılır.
- Presi doğru şekilde kullanmak için kesinlikle maksimum kapasiteyi aşmayın ve gerekenden fazla basınç uygulamayın.
- Presi amacı dışında kullanmayın.
- Lütfen ürün güvenlik bilgilerini dikkate alınız!

3. Baslatma ve İşletim.

- Presi kullanmak için, hidrolik ünitenin valf sisteminde hava kalmaması için hidrolik devrenin boşaltılması gerekir. Bunun için, yük boşaltma anahtarını saat yönünün tersine çevirerek açın.
- Sonra hidrolik üniteyi birkaç defa pompalayın ve yük boşaltma anahtarını saat yönünde tamamen çevirin. Hidrolik ünite kullanıma hazırdır.
- Son olarak presi sağlam, düz ve yatay bir yüzeye konumlandırın ve presin zemine sıkıca sabitlendiğinden ve çalışma alanında yeterli aydınlatma olduğundan emin olun.
- Presi kullandıktan sonra piston, vida ve pompayı tamamen geri çekili olarak tutun.

4. Bakım.

- Aksları ve hareketli parçaları düzenli aralıklarla yağlayın.
- Pres parçaları mutlaka temiz tutulmalı ve zarar verici koşullardan korunmalıdır.
- Silindirin pistonu tamamen geri çekilmiş durumdayken pompanın yağ seviyesini kontrol edin ve tabloda işaret edilen hacmin gerektirdiği kadar yeniden doldurun.
- Aşırı yağ hidrolik ünitenin çalışmasını etkileyebilir.
- Sadece ISO VG32 hidrolik yağ kullanın.
- Kesinlikle fren yağı kullanılmamalıdır!
- Her zaman orijinal yedek parçalar kullanın.
- Onaysız parça kullanımından doğabilecek her türlü hasar veya arıza Garanti veya Ürün Sorumluluğu kapsamı dışında kalır.
- Tüm hasarlı, çok aşınmış veya arızalı aletler KULLANIMDAN KALDIRIL-MALIDIRLAR.
- Aletin onarımı sadece nitelikli teknik bakım personeli tarafından yapılmalıdır.

5. Atma.

Bu alet, ilgili ülke kurallarına uygun şekilde atılmalıdır.

19

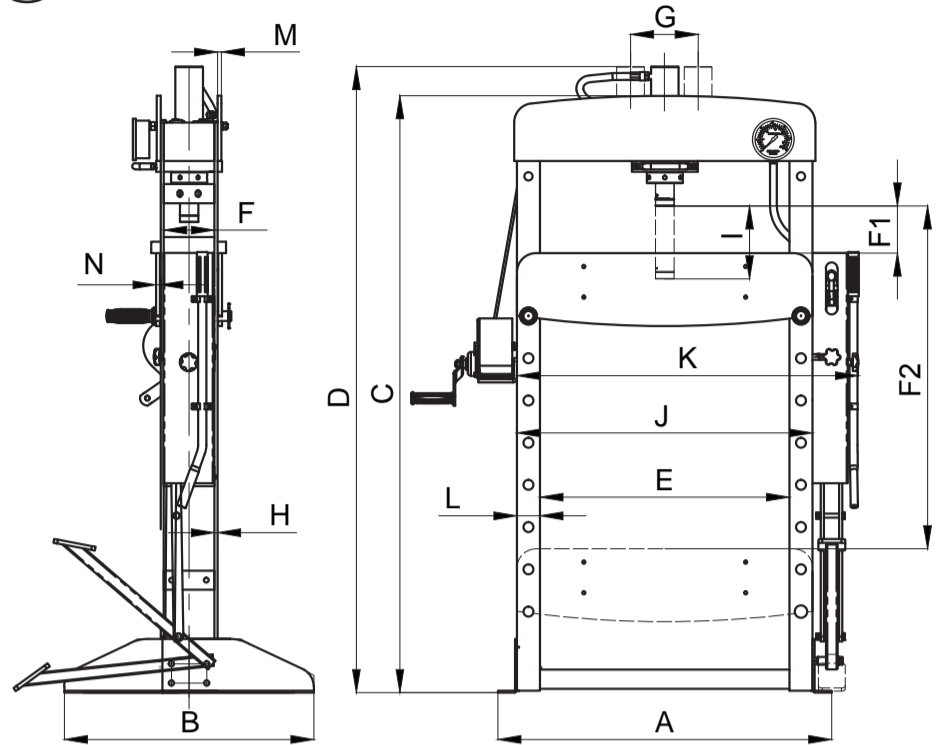

Codes	Capacity kg	A/mm	B/mm	C/mm	D/mm	E/mm	F1/mm	F2/mm	F/mm	G/mm	H/mm	I/mm	J/mm	K/mm	L/mm	M/mm	N/mm	kg	U	I
BH720	20 000	890	650	1790	1885	650	43	1143	130	215	8	190	790	920	70	10	10	152	0.9	
BH730	30 000	960	700	1780	1810	700	140	1020	140	200	10	160	860	990	80	10	10	189	1.1	
BH750	50 000	1010	770	1835	1855	730	173	1013	205	280	12	200	910	1070	90	12	12	301	2.5	

4

Figures/ Instructions / Figuras / Figuras / Figure / Bilder / Afbeeldingen / Rysunki/ Figurer/ Figurer/ Figurer/ Kuvat / Рисунки / Şekiller/ Údaje/cObrázky

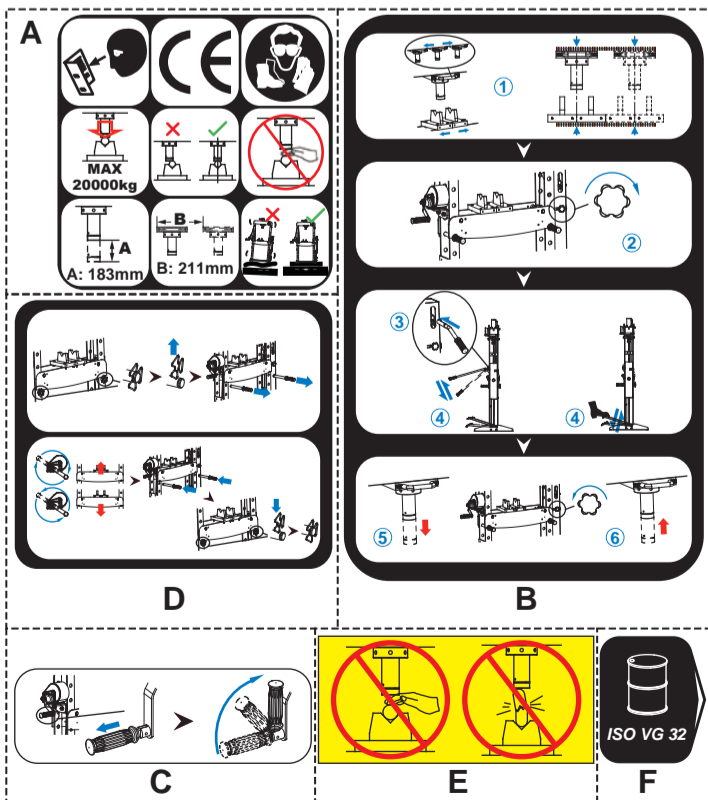
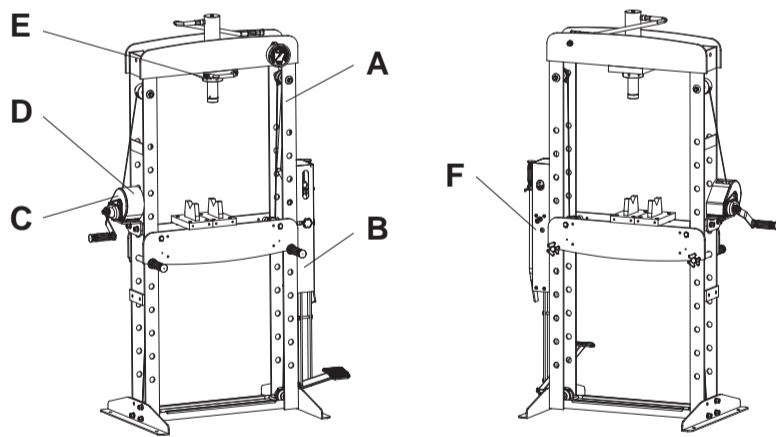

5

RUS

Компания Bahco благодарит вас за покупку одного из наших продуктов и просит ознакомиться с данным руководством пользователя.

В нем содержится вся информация, необходимая для правильного применения этого устройства. Мы рекомендуем прочесть руководство полностью и тщательно следовать предоставленным в нем инструкциям.

Просим сохранить данное руководство пользователя в хорошем состоянии.

Для вашей личной безопасности очень важно проявлять осторожность и рассудительность при обращении с данным продуктом и другими инструментами.

В данной инструкции по технике безопасности указаны наиболее важные источники опасности; однако невозможно перечислить все возможные риски. Используйте оборудование только по назначению; любой другой вид использования категорически исключен! Для увечий и травм в результате неправильного использования, эксплуатации с нарушениями или несоблюдения инструкций по технике безопасности мы не принимаем на себя никакой ответственности и не даем никаких гарантий.

1. Проверка.

Откройте упаковку и убедитесь в отсутствии повреждений продукта при транспортировке и в получении всех указанных комплектующих согласно отгрузочным документам. До начала эксплуатации оборудования следует осмотреть его на предмет утечек, повреждений, незакрепленных или отсутствующих частей.

2. Область применения.

• Описанные здесь Устройства управляются вручную, прикладывая давление к деталям для сборки или разборки.

• Для правильного использования пресса запрещено превышать максимальную вместимость и прикладывать большее давление, чем это необходимо.

• Не следует использовать пресс ненадлежащим образом.

• Соблюдайте правила техники безопасности при работе с продуктом!

3. Ввод в эксплуатацию и использование.

• Для использования пресса необходимо произвести дренаж гидравлического контура для удаления всего воздуха из системы клапанов гидравлического устройства. Для этого следует открыть ключ разгрузки поворотом против часовой стрелки.

• Затем несколько раз прокачать гидравлическое устройство. После этого до конца повернуть ключ разгрузки по часовой стрелке. Теперь гидравлическое устройство готово к работе.

• Наконец, расположить пресс на твердой однородной горизонтальной поверхности и убедиться в том, что он надежно закреплен на полу, а рабочая зона снабжена достаточным освещением.

• После использования пресса следует хранить поршень, винт и поршень насоса в полностью втянутом состоянии.

4. Техническое обслуживание.

• Регулярно смазывать оси и движущиеся части.

• Элементы пресса всегда должны содержаться в чистоте и защищаться от агрессивных условий.

• Проверять уровень масла в насосе при полностью втянутом поршне цилиндра и при необходимости доливать в соответствии с объемом, указанным в таблице Рисунок 1.

• Избыток масла может повлиять на работу гидравлического устройства.

• Использовать только гидравлическое масло типа ISO VG32.

• Использовать тормозную жидкость запрещено!

• Всегда использовать оригинальные запасные части.

• Используйте только официально разрешенные запчасти. Любое повреждение или неисправность, вызванная использованием не официально разрешенных запчастей не покрывается Гарантией или Обязательством по качеству продукции.

• Способ утилизации этого оборудования должен соответствовать законодательству данной страны.

• Любые поврежденные, сильно изношенные или неправильно работающие устройства НЕОБХОДИМО СНЯТЬ С ЭКСПЛУАТАЦИИ.

5. Утилизация.

Ремонт оборудования должны производиться только квалифицированным техническим персоналом.

18

Bahco kiittää sinua tuotteemme ostamisesta ja tämän oppaan lukemisesta. Se sisältää kaikki tarvittavat tiedot laitteen oikeaan käyttöön. Suosittlemme lukemaan ohjeet kokonaan ja noudattamaan annettuja ohjeita huolellisesti. Säilytä tämä opas hyvässä kunnossa. Käyttäjän turvallisuuden vuoksi on tärkeää noudattaa varovaisuutta ja hyvää har-kintaa käsiteltäessä tätä tuotetta ja muita työkaluja. Nämä turvallisuusohjeet kattavat joitakin tärkeimpiä vaaratekijöitä. Ohjeet eivät voi kuitenkaan kattaa kaikkia mahdollisia vaaroja. Käytä laitetta vain sen alkuperäiseen käyttötarkoitukseen, kaik-ki muunlainen käyttö on ehdottomasti kielletty! Valmistajan vastuu ja takuu raukeaa, jos vammat tai vahingot ovat syntyneet laitteen väärästä käytöstä tai turvaohjeiden laiminlyön-nistä.

1. Tarkastus.

- Avaa pakkaus ja tarkista, ettei mikään laitteen osa ole vahingoittunut kuljetuksessa ja että olet saanut kaikki lähetys asiakirjoissa mainitut osat.
- Suorita visuaalinen tarkastus ennen laitteen käyttöä ja varmista, ettei vuotoja, vaurioita, irrallisia tai puuttuvia osia ole.

2. Käyttötarkoitus.

- Tässä kuvatut laitteet toimivat manuaalisesti ja painavat osia kokoaamista tai purkamista varten.
- Jotta prässä toimii oikein, älä koskaan ylitä enimmäiskapasiteettia, äläkä käytä tarpeettoman suurta painetta.
- Älä käytä prässä muuhun kuin sen varsinaiseen käyttötarkoitukseen.
- Huomioi myös tuotteen turvallisuustiedot!

3. Käyttöönotto ja käyttö.

- Jotta prässä voidaan käyttää, on hydraulikkapiirin venttiilijärjestelmä ilmattava. Tätä varten avaa ilmausruuvi kääntämällä sitä vastapäivään.
- Pumpaa sitten hydraulikkayksikköä useita kertoja. Käännä sitten ilmausruuvi myötäpäivään. Hydraulikkayksikkö on valmiina käyttöön.
- Aseta lopuksi prässä vakaalle, tasaiselle ja vaakasuuntaiselle alustalle ja varmista, että se on Tukevasti kiinnitetty maahan, ja että työalueella on riittävä valaistus.
- Prässin käytön jälkeen pidä mäntä, ruuvi ja pumpun mäntä kokoonpaitettuna.

4. Huolto.

- Voitele akselit ja liikkuvat osat säännöllisesti.
- Prässin osat tulee pitää puhtaina ja niitä tulee jatkuvasti suojata aggressiivisilta osuhteilta.
- Tarkista pumpun öljytaso, kun sylinterin mäntä on täysin kokoonpaitettuna, ja täytä tarvittaessa uudelleen taulukossa ilmoitetun määrän mukaisesti.
- Ylimääräinen öljy saattaa vaikuttaa hydraulikkayksikön toimintaan.
- Käytä vain hydraulikkajärjestelmä ISO VG32.
- Älä koskaan käytä jarrunestettä!
- Käytä aina alkuperäisiä varaosia.
- Takuu ei kata vahinkoja, jotka ovat syntyneet käyttäessä muita kuin alkuperäisiä varaosia.
- Kaikki vahingoittuneet, pahoin kuluneet tai huonosti toimivat laitteet ON POISTETTAVA KÄYTÖSTÄ.
- Laitteen saa korjata vain pätevä tekninen henkilökunta.

5. Hävitys.

- Tämän laitteen hävityksessä tulee seurata asianomaisen maan lainsäädännön määräyksiä.

Bahco thanks you for the purchase of one of our products and invites you to read this user manual. It contains all information required for the proper use of this device. We recommend you to read it completely and follow the given instructions carefully. Please keep the user manual in a good condition.

For your own safety, it is vital that you exercise caution and good judgment in handling this product and other tools.

These notes on safety contain some of the most important sources of danger; however, they cannot cover all possible hazards.

Use the equipment only for its intended use, any other use is explicitly excluded! For injuries and damages resulting from improper use, misuse or infringement of safety instructions, we accept no liability or warranty.

1. Inspection.

- Open the packing and check that the equipment has not been damaged in transit and that you received all the parts specified in the shipping documents. Before bringing the equipment into service conduct a visual inspection in order to determine leaks, damages, loose or missing parts.

2. Application.

- The Units described here are operated manually which apply pressure on parts for assembly or disassembly purposes.
- For good use of the press never exceed the maximum capacity and never apply more pressure than necessary.
- Do not misuse the press.
- Please also mind the product safety information!

3. Startup and operation.

- To using the press, the hydraulic circuit needs to be drained in order to eliminate any air from the system of the hydraulic unit. For this, open the offload key, by turning it in an anti-clockwise direction.
- Then pump the hydraulic unit several times. Then fully turn the offload key in a clockwise direction. The hydraulic unit is ready for use.
- Finally, position the press on a firm, regular and horizontal surface and make sure that it is firmly secured to the floor and that the work area has sufficient lighting.
- Following use of the press, keep the piston, screw and the pump piston fully retracted.

4. Maintenance.

- Lubricate the axes and moving parts at regular intervals.
- The elements of the press should be kept clean and protected from aggressive conditions at all times.
- Check the oil level of the pump with the piston of the cylinder fully retracted and refill as required in accordance with the volume indicated in the table Fig 1.
- An excess of oil may affect the operation of the hydraulic unit.
- Only use hydraulic oil with an ISO grade ISO VG32.
- Never use brake fluid!
- Always use original spare parts.
- Any damage or malfunction caused by the use of unauthorized parts is not covered by Warranty or Product Liability.
- All damaged, strongly worn out or improperly functioning devices HAVE TO BE TAKEN OUT OF OPERATION.
- The repair of the equipment should be performed only by qualified technical staff.

5. Disposal.

- The disposal of this equipment must be in accordance with the legislation the respective country.

Bahco vous remercie pour l'achat de l'un de nos produits et vous invite à lire ce manuel utilisateur. Il contient toutes les informations nécessaires à une bonne utilisation de cet appareil. Nous vous recommandons de le lire entièrement et de suivre attentivement les instructions données. Veuillez conserver ce manuel en bon état. Pour votre propre sécurité, il est crucial que vous fassiez preuve de prudence et de bon sens lorsque vous manipulez ce produit et d'autres outils. Ces notes de sécurité couvrent certaines des sources de danger les plus importantes, elles ne peuvent toutefois couvrir tous les risques possibles. Utilisez l'appareil uniquement dans le but pour lequel il a été conçu. Toute autre utilisation est expressément exclue! Nous n'acceptons aucune responsabilité ni aucune garantie pour les blessures et dommages résultant d'une mauvaise utilisation, d'un détournement ou d'un non respect des instructions de sécurité.

1. Inspection.

- Ouvrez l'emballage et assurez-vous que l'équipement n'ait pas été endommagé lors du transport et que vous ayez bien reçu tous les éléments mentionnés dans les documents de livraison. Avant d'utiliser cet équipement, effectuez une vérification visuelle afin d'identifier la présence de fuites, de dommages ou d'éléments manquants ou mal fixés.

2. Applications.

- Les appareils décrits ici sont à opération manuellement qui exercent une pression sur les pièces pour le montage ou le démontage.
- Pour une utilisation correcte de la presse, la capacité maximum ne doit jamais être dépassée et il ne faut jamais appliquer plus de pression que nécessaire.
- N'utilisez jamais la presse pour d'autres usages que ceux auxquels elle est destinée.
- Veuillez tenir compte des informations de sécurité du produit!

3. Démarrage et fonctionnement.

- Pour utiliser la presse, le circuit hydraulique doit être purgé afin d'éliminer l'air des systèmes de vannes de l'unité hydraulique. Pour ce faire, ouvrez la clé de déchargement en la faisant tourner dans le sens inverse des aiguilles d'une montre.
- Pompez ensuite plusieurs fois l'unité hydraulique. Faites ensuite tourner la clé dans le sens des aiguilles d'une montre. L'unité hydraulique est désormais prête à l'emploi.
- Placez enfin la presse sur une surface plane, ferme et horizontale et assurez-vous que celle-ci est fermement fixée au sol et que l'espace de travail dispose d'un éclairage suffisant.
- Après l'utilisation de la presse, laissez le piston, la vis et le piston de la pompe dans une position entièrement rétractée.

4. Entretien.

- Lubrifiez les axes et les pièces mobiles à intervalles réguliers.
- Les éléments de la presse doivent toujours demeurer propres et protégés des conditions agressives.
- Vérifiez le niveau de fluide hydraulique de la pompe lorsque le piston du cylindre est entièrement rétracté et ajoutez du fluide hydraulique si besoin, selon le volume indiqué sur le tableau Fig 1.
- Un excès de fluide hydraulique peut compromettre le fonctionnement de l'unité hydraulique.
- Utilisez uniquement du fluide hydraulique de type ISO VG32.
- N'utilisez jamais de liquide de frein!
- Utilisez toujours des pièces détachées d'origine.
- Tout dommage ou dysfonctionnement provoqué par l'utilisation d'éléments non autorisés n'est pas couvert par la garantie et ne saurait être imputé au produit.
- Tous les appareils endommagés, gravement usés ou ne fonctionnant pas correctement DOIVENT ÊTRE MIS HORS SERVICE.
- Les réparations concernant cet équipement ne doivent être effectuées que par du personnel technique qualifié.

5. Mise au rebut.

- La mise au rebut de cet équipement doit se faire en respect de la législation en vigueur dans le pays concerné.

Bahco takker deg for at du kjøpte et av våre produk-ter og anmoder deg om å lese denne brukermanualen. All informasjonen som trengs for riktig bruk av enheten, står i denne manualen. Vi anbefaler at du leser den nøye gjennom og følger instruksjonene i den.

Vennligst hold brukermanualen i god orden. For din egen sikkerhet, er det vesentlig at du utøver forsiktighet og god skjønn i håndtering av dette produktet og andre verktøy.

Disse sikkerhetsforholdsreglene inneholder noen viktige farekilder. De kan imidlertid omfatte ikke alle mulige farer.

Bruk utstyret bare til beregnet bruk som beskrevet, all annen bruk er uttrykkelig utelukket! For personskader eller skader som er et resultat av feilaktig bruk, missbruk eller overtredelser av sikkerhetsinstruksjonene, aksepterer vi ikke noe erstatningsansvar eller garantier.

1. Inspeksjon.

- Apne pakken og kontroller at utstyret ikke er skadet under transport og at du har mottatt alle delene som er spesifisert i transportdokumentene. Før du bruker utstyret skal du foreta en visuell undersøkelse for å finne lekkasjer, skader, løse eller manglende deler.

2. Applikasjon.

- Enheten som beskrives her drives manuelt, som tilfører trykk til deler for montering eller demontering.
- For god bruk av pressen må aldri den maksimale maksimumkapasiteten overskrides og det må aldri brukes mer trykk enn nødvendig.
- Ikke misbruk pressa.
- Vennligst følg produktsikkerhetsinformasjonen!

3. Oppstart og drift.

- For å bruke pressa må den hydrauliske kretsen dreneres for å fjerne all luft fra ventilsystemet til hydraulikkeneheten. For dette åpnes utkoblingsnøkkel ved å dreie den mot venstre.
- Derest pumpes den hydrauliske enheten flere ganger. Drei så utkoblingsnøkkel en full omdreining til høyre. Utstyret er nå klart for bruk.
- Til slutt plasseres pressa på en fast, jevn og horisontal flate. Påse at utstyret er solid festet til gulvet og at arbeidsområdet har tilfredsstillende god belysning.
- Etter bruk av pressa skal stemplet, skruen og pumpestemplet være helt tilbaketrukket.

4. Vedlikehold.

- Smør aksler og bevegelige deler med regelmessige mellomrom.
- Pressas elementer skal holdes rene og til enhver tid beskyttes mot aggressive forhold.
- Sjekk oljenivået på pumpen med stemplet til sylindren helt trukket tilbake og etterfyll i henhold til mengden som er vist i tabellen Fig 1.
- Overdreven mengde olje kan påvirke driften av den hydrauliske enheten.
- Bruk bare hydraulisk olje ISO VG32.
- Bruk aldri bremsevæske!
- Bruk alltid originale reservedeler.
- En hver beskadigelse eller feilfunksjon på grund af brug af uautoriserede dele, dækkes ikke under garanti og produktansvar.
- Alle skadde, svært slitte eller feilfungerende enheter MÅ TAS UT AV DRIFT.
- Reparasjon av utstyret må bare bli utført av kvalifisert teknisk personell.

5. Avfallshåndtering.

- Avfallshåndtering av dette utstyret må følge lovgivningen til det aktuelle landet.

Bahco takker for, at du har købt et af vores produkter og beder dig om at læse denne brugervejledning. Den indeholder al nødvendig information for at sikre korrekt brug af dette apparat. Vi anbefaler, at du læser den helt igennem og følger de givne instruktioner omhyggeligt. Hold venligst brugermanualen i god stand. Af hensyn til din egen sikkerhed, er det afgørende vigtigt at udvise god dømmekraft ved håndtering af dette produkt og andre værktøjer. Disse noter vedrørende sikkerhed omfatter nogle af de vigtigste farlige situationer, imidlertid kan de ikke dække alle mulige farlige situationer. Anvend kun udstyret til de beskrevne formål. Alle andre anvendelser er udtrykkeligt udelukket! Vi accepterer intet ansvar eller garanti for skader eller ødelæggelser, der skyldes forkert anvendelse, misbrug eller overtrædelse af sikkerhedsinstruktionerne.

1. Inspektion.

- Åbn emballagen og kontroller, at udstyret ikke er blevet beskadiget under transport, og at du har modtaget alle de dele, der er specificeret i transportdokumenterne. Før udstyret tages i brug, foretag en visuel kontrol for at sikre, at der ikke er lækager, beskadigelser, løse eller manglende dele.

2. Anvendelse og funktion.

- Enhederne, beskrevet her, er manuelt betjent, der leverer tryk til emner med formålet at samle eller adskille disse.
- For korrekt brug af pressen, overskrid aldrig den maksimale kapacitet, og tilføj aldrig mere tryk end nødvendigt.
- Misbrug ikke pressen.
- Bemærk også produktets sikkerhedsinformation!

3. Opstart og betjening.

- Inden pressen tages i brug skal det hydrauliske kredsløb drænes, for at fjerne luft fra den hydrauliske enheds ventilsystem. For at gøre dette, åbn udluftningsnøglen, ved at dreje den i retning mod uret.
- Pump den hydrauliske enhed adskillige gange. Drej herefter udluftningsnøglen helt ind, i retning med uret. Den hydrauliske enhed er klar til brug.
- Placer herefter pressen på en fast, jævn og vandret overflade og sikr, at den er godt fastspændt til gulvet, og at arbejdsområdet er tilstrækkeligt belyst.
- Ved efterfølgende brug af pressen, hold stemplet, skrue og pumpe-stempel helt tilbagetrukket.

4. Vedligeholdelse.

- Smør akslerne og de bevægelige dele med jævne mellemrum.
- Pressens dele bør holdes rene, og altid være beskyttet mod aggressive påvirkninger.
- Tjek pumpens olieniveau, med cylinderens stempel helt tilbagetrukket, og efterfyld efter behov, i henhold til de mængder der er angivet i tabellen Fig 1.
- For meget olie kan få indfyldelse på den hydrauliske enheds funktion.
- Brug kun hydraulikolie ISO VG32.
- Brug aldrig bremsevæske!
- Brug altid originale reservedele.
- En hver beskadigelse eller fejlfunktion på grund af brug af uautoriserede dele, dækkes ikke under garanti og produktansvar.
- Alt beskadiget udstyr eller nedslidt og ikke korrekt fungerende udstyr, SKAL TAGES UD AF DRIFT.
- Reparation af udstyret bør kun foretages af kvalificerede teknikere.

5. Bortskaffelse.

- Bortskaffelse af dette udstyr skal følge det enkelte lands gældende lovgivning.

Bahco le agradece su adquisición de uno de nuestros productos y le invita a leer este manual del usuario. Contiene toda la información necesaria para el uso adecuado de este dispositivo. Le recomendamos que lo lea completamente y que siga las instrucciones que se proporcionan detenidamente. Guarde el manual del usuario en buenas condiciones.

Por su propia seguridad, es de vital importancia que tenga precaución y aplique criterios adecuados al usar este producto y otras herramientas.

Estas notas sobre seguridad contienen algunas de las fuentes de peligro más importantes; sin embargo, no pueden cubrir todos los posibles riesgos.

Utilice el equipo solamente para el uso, ¡no lo utilice para otros fines! En el caso de lesiones y daños resultantes de uso inadecuado, uso inapropiado o infracción de las instrucciones de seguridad, no aceptamos responsabilidad ni garantías.

1. Inspección.

- Abra el embalaje y compruebe que el equipo no haya sufrido daños durante el transporte y que haya recibido todas las piezas especificadas en los documentos de envío. Antes de poner el producto en funcionamiento, lleve a cabo una inspección visual para determinar si existen fugas, daños, o piezas sueltas o ausentes.

2. Aplicación.

- Las unidades descritas aquí funcionan manualmente y con soporte hidráulico de aire (opcional), que aplica presión a las piezas para montar y desmontar.
- Para un buen uso de la prensa no debe superar nunca la capacidad máxima ni aplicar nunca más presión de la necesaria.
- No haga un mal uso de la prensa.
- Tenga en cuenta también la información de seguridad del producto.

3. Arranque y funcionamiento.

- Para usar la prensa, el circuito hidráulico debe ser purgado con el fin de eliminar cualquier aire del sistema de la válvula de la unidad hidráulica. Para ello, abra la llave de recarga, girándola en sentido contrario a las agujas del reloj.
- Luego bombee la unidad hidráulica varias veces. Después gire completamente la llave de descarga en sentido de las agujas del reloj. La unidad hidráulica está lista para usarse.
- Finalmente, coloque la prensa sobre una superficie horizontal, regular y firme y asegúrese de que está bien fija al suelo y que el área de trabajo tiene suficiente iluminación.
- Después de usar la prensa, mantenga el pistón, el tornillo y el pistón de la bomba totalmente replegado.

4. Mantenimiento.

- Lubrique los ejes y mueva las piezas a intervalos regulares.
- Los elementos de la prensa se deberían mantener limpios y protegidos de las condiciones agresivas en todo momento.
- Compruebe el nivel de aceite de la bomba con el pistón del cilindro totalmente replegado y rellene según sea necesario conforme al volumen indicado en la tabla Fig 1.
- Un exceso de aceite puede afectar al funcionamiento de la unidad hidráulica.
- Utilice solo aceite hidráulico tipo ISO VG32.
- No utilice nunca líquido de frenos!
- Utilice siempre piezas de repuesto originales.
- Cualquier daño o avería provocados por el uso de piezas no autorizadas no queda cubierta por la garantía ni la responsabilidad por el producto.
- Los dispositivos dañados, muy gastados o que funcionen incorrectamente DEBEN ANULARSE.
- Las reparaciones del equipo deberán ser realizadas solamente por personal técnico cualificado.

5. Eliminación.

- La eliminación de este equipo debe seguir las leyes del país correspondiente.

Nós, na Bahco agradecemos a sua preferência por um dos nossos produtos e convidamo-lo a ler este manual de utilização.

Contém todas as informações necessárias para utilizar correctamente este dispositivo. Recomendamos que o leia integralmente e siga atentamente as instruções dadas.

Conservar o manual de utilização em boas condições.

Para sua própria segurança, é essencial que tenha cuidado e discernimento ao manusear este produto e outras ferramentas.

Estas observações sobre a segurança incluem algumas das mais importantes origens de perigo; no entanto, não podem abranger todos os riscos.

Utilize o equipamento apenas para a utilização pretendida, é expressamente proibida qualquer outra utilização. Não aceitamos qualquer responsabilidade ou pedido de garantia por ferimentos e danos resultantes de uma utilização incorrecta ou inadequada ou do incumprimento das instruções de segurança.

1. Inspeção.

- Abra a embalagem e verifique se o equipamento não foi danificado no transporte e que recebeu todas as peças especificadas na guia de remessa. Antes de utilizar o equipamento, efectue uma inspeção visual para determinar se há fugas, danos, peças soltas ou em falta.

2. Aplicação.

- As Unidades aqui descritas são utilizadas manualmente, que aplica pressão nas peças para montagem ou desmontagem.
- Para uma boa utilização da prensa, nunca ultrapasse a capacidade máxima e nunca aplique mais pressão do que a necessária.
- Não utilize incorrectamente a prensa.
- Respeite as informações de segurança do produto!

3. Arranque e operação.

- Para utilizar a prensa, o circuito hidráulico deve ser drenado para eliminar qualquer ar do sistema da válvula da unidade hidráulica. Para isso, abra a chave de descarga rodando-a para a esquerda.
- Em seguida, bombeie a unidade hidráulica várias vezes. Rode então totalmente a chave de descarga para a direita. A unidade hidráulica está pronta a ser utilizada.
- Por fim, coloque a prensa numa superfície firme, regular e horizontal e certifique-se de que está bem fixa no chão e que a área de trabalho tem iluminação suficiente.
- Após a utilização da prensa, mantenha o pistão, o parafuso e o pistão da bomba totalmente recolhidos.

4. Manutenção.

- Lubrifique os eixos e as peças em movimento em intervalos regulares.
- Os elementos da prensa devem ser sempre mantidos limpos e protegidos de condições agressivas.
- Verifique o nível do óleo da bomba com o pistão do cilindro totalmente recolhido e volte a encher conforme necessário de acordo com o volume indicado na tabela Fig 1.
- Óleo em excesso pode afectar o funcionamento da unidade hidráulica.
- Utilize apenas óleo hidráulico, tipo ISO VG32.
- Nunca utilize líquido para travões!
- Utilize sempre peças sobresselentes originais.
- Qualquer dano ou avaria resultante da utilização de peças não autorizadas não é abrangido pela Garantia ou Responsabilidade pelo Produto.
- Todos os dispositivos danificados, excessivamente desgastados ou que funcionem incorrectamente DEVEM SER RETIRADOS DO SERVIÇO.
- A reparação do equipamento deve ser realizada apenas por pessoas qualificadas.

5. Eliminação.

- A eliminação deste equipamento deve obedecer à legislação do país respectivo.

Bahco tackar dig för ditt köp av en av våra produkter och inbjuder dig att läsa denna användarmanual.

All information som krävs för en korrekt användning av produkten finns i denna manual. Vi rekommenderar dig att läsa den helt och hållet och följa de givna instruktionerna.

Vänligen håll användarmanualen i gott skick.

För din egen säkerhet är det av yttersta vikt att du utövar försiktighet och visar gott omdöme i hantering av denna produkt och andra verktyg.

Dessa försiktighetsåtgärder innehåller några av de viktigaste farorna; de kan dock inte täcka alla möjliga risker.

Använd utrustningen endast för dess avsedda ändamål, all annan användning är strikt förbjudet! För skador som är ett resultat av felaktigt, missbruk eller brott mot säkerhetsinstruktionerna tar vi inget ansvar och lämnar ingen garanti.

1. Inspektion.

- Öppna förpackningen och kontrollera att utrustningen inte har skadats under transporten och att du fått de delar som specificeras i skeppningsdokumenten. Innan utrustningen används genomför en optisk kontroll för att upptäcka läckage, skador, lösa eller saknade delar.

2. Funktioner.

- Enheterna som beskrivs här drivs manuellt som tillämpar tryck på delar vid montering eller nedmontering.
- För att pressen ska fungera bra ska maxkapaciteten aldrig överskridas och man ska aldrig använda högre tryck än nödvändig.
- Missbruka inte pressen.
- Vänligen observera produktens säkerhetsinformation!

3. Kom igång och användning.

- För att använda pressen måste den hydrauliska kretsen tömmas för att få bort all luft ur den hydrauliska enhetens ventilsystem. För att göra detta öppnar du tömningsnyckel genom att vrida den motsols.
- Pumpa sedan den hydrauliska enheten flera gånger. Vrid sedan tömningsnyckel medsols så långt det går. Den hydrauliska enheten är klar att användas.
- Ställ slutligen pressen på en stabil, slät och horisontell yta och se till att den är ordentligt säkrad i golvet och att arbetsområdet är ordentligt upplyst.
- Efter användandet av pressen ska kolven, skruven och pumpkolven vara helt tillbakadragna.

4. Underhåll.

- Smörj regelbundet axlarna och rörliga delar.
- Alla pressens delar ska hållas rena och alltid skyddade från svåra förhållanden.
- Kontrollera pumpens oljenivå med cylinderns kolv helt tillbakadragen och fyll på när så behövs till den nivå som anges i tabellen Fig 1.
- För mycket olja kan påverka den hydrauliska enhetens funktion.
- Använd endast hydraulikolja ISO VG32
- Använd aldrig bromsvätska!
- Använd alltid originalreservdelar.
- Varje skada eller fel funktion som förorsakas av en inte godkänd detalj täcks inte av garanti eller produktansvar.
- Alla skador, försiltningskador eller icke fungerande apparater MÅSTE TAS UR DRIFT.
- Reparation av utrustningen skall utföras av kvalificerad teknisk personal.

5. Bortskaffande.

- Kassering av utrustningen skall göras i enlighet med gällande lagstiftning i respektive land.

Firma Bahco dziękuje za zakup jednego z naszych produktów i zachęca do lektury niniejszego podręcznika obsługi.
Podręcznik zawiera wszystkie informacje wymagane do właściwego użytkowania tego urządzenia. Zalecamy jego przeczytanie w całości i ścisłe przestrzeganie podanych instrukcji.
Podręcznik obsługi należy zachować w dobrym stanie na przyszłość.
Dla własnego bezpieczeństwa kluczowym jest wykazywanie ostrożności i trzeźwej oceny podczas posługiwania się tym produktem i innymi narzędziami.
Niniejsze uwagi dotyczące bezpieczeństwa niektóre z najważniejszych źródeł niebezpieczeństw, jednak nie podają wszystkich możliwych zagrożeń.
Urządzenie należy stosować wyłącznie zgodnie z jego przeznaczeniem. Jakiegokolwiek inne zastosowanie jest niedozwolone! Za obrażenia ciała i uszkodzenia wynikłe z niewłaściwego użytkowania, naruszania instrukcji bezpieczeństwa nie przyjmujemy żadnej odpowiedzialności czy gwarancji.

1. Przegląd.

- Otworzyć opakowanie i sprawdzić, czy sprzęt nie uległ uszkodzeniu w trakcie transportu oraz czy zostały dostarczone wszystkie części wymienione w dokumentach dostawy. Przed skierowaniem narzędzia do użytkowania sprawdzić wizualnie, czy nie ma przecieków, uszkodzeń, obluzowanych czy brakujących części.

2. Zastosowanie.

- Urządzenia, o których mowa w niniejszej instrukcji, to urządzenia obsługiwane ręcznie, których zadaniem jest wywieranie ciśnienia na elementy w przypadku montażu lub demontażu.
- Dla zachowania dobrego stanu i wydajności prasy, nie należy przekraczać maksymalnej wydajności i nie stosować większego ciśnienia, niż to konieczne.
- Stosować wyłącznie zgodnie z przeznaczeniem.
- Należy także stosować się do uwag dotyczących bezpiecznego użytkowania produktu!

3. Uruchomienie i użytkowanie.

- Aby korzystanie z prasy było możliwe, należy opróżnić obwód hydrauliczny, aby usunąć powietrze z systemu zaworów w urządzeniu hydraulicznym. Należy w tym celu obrócić klucz w kierunku zgodnym z ruchem wskazówek zegara.
- Następnie poruszyć kilka razy urządzeniem hydraulicznym. Następnie obrócić klucz do końca w kierunku zgodnym z ruchem wskazówek zegara. Urządzenie hydrauliczne jest gotowe do użytku.
- Postawić prasę na stabilnej, płaskiej, poziomej powierzchni i upewnić się, że stoi pewnie na podłożu oraz że obszar roboczy jest należycie oświetlony.
- Tłok, śruba i tłok pompy powinny być całkowicie uniesione.

4. Konserwacja.

- Regularnie smarować osie oraz części ruchome.
- Części prasy należy utrzymywać w czystości i chronić je przed wpływem szkodliwych czynników.
- Sprawdzać poziom oleju przy całkowicie podniesionym tłoku cylindra i wlewać ilość zgodną z tabelą Fig 1.
- Nadmiar oleju szkodzi pracy urządzenia hydraulicznego.
- Stosować wyłącznie olej hydrauliczny ISO VG32.
- Nie stosować płynu hamulcowego!
- Stosować oryginalne części zamienne.
- Gwarancja ani zakres odpowiedzialności za produkt nie obejmują żadnych uszkodzeń lub wadliwego działania będącego wynikiem zastosowania części, które nie zostały zatwierdzone przez producenta.
- Wszystkie urządzenia uszkodzone, mocno zużyte lub nieprawidłowo działające, NALEŻY WYKLUCZYĆ Z UŻYTKOWANIA.

- Naprawa urządzenia powinna być przeprowadzana jedynie przez wykwalifikowany personel techniczny.

5. Utylizacja

- Utylizację sprzętu należy przeprowadzić zgodnie z przepisami prawa obowiązującymi w danym kraju.

La Bahco La ringrazia per aver acquistato uno dei suoi prodotti e Le consiglia di leggere il presente manuale. Esso contiene tutte le informazioni necessarie per l'uso corretto di que-sto dispositivo. Vi raccomandiamo di leggerlo completamente e seguire attentamente le istruzioni fornite.

Si raccomanda di conservare correttamente il manuale..

Per la propria sicurezza, è vitale fare attenzione ed avere giudizio nel maneggiare questo prodotto e altri strumenti.

Le presenti note di sicurezza riportano le principali, ma non tutte, le potenziali fonti di pericolo.

Utilizzare l'attrezzo soltanto per l'uso previsto, tutti gli altri usi sono esplicitamente esclusi. Non accettiamo alcuna responsabilità o garanzia per lesioni e danni risultanti da un uso incorretto, abuso o violazione delle istruzioni di sicurezza.

1. Controllo.

- Aprire la confezione e controllare che l'apparecchiatura non sia stata danneggiata durante il transito e che siano state ricevute tutte le parti specificate nel documento di trasporto. Prima di utilizzare l'apparecchio, controllare visivamente che non vi siano perdite, danni e parti allentate o mancanti.

2. Applicazioni.

- Le unità descritte qui sono utilizzate manualmente che applica pressione sulle parti per l'assemblaggio e il disassemblaggio.
- Per un buon uso della pressa non superare mai la capacità massima e non applicare mai più della pressione necessaria.
- Non utilizzare la pressa in modo errato.
- Osservare inoltre le norme di sicurezza relative al prodotto!

3. Avviamento e Uso.

- Per usare la pressa, il circuito idraulico deve essere spurgato per eliminare eventuale aria dalla valvola dell'unità idraulica. Per far ciò, aprire la chiave di scarico, ruotandola in senso antiorario.

- Quindi pompare più volte l'unità idraulica. Poi ruotare completamente la chiave di scarico in senso orario. L'unità idraulica è pronta all'uso.

- Infine, posizionare la pressa su di una superficie stabile, regolare ed orizzontale e assicurarsi che sia fissata in modo sicuro al pavimento e che l'area di lavoro sia illuminata in modo sufficiente.

- Per un uso successivo della pressa, tenere il pistone, le viti e la pom-pa pistone completamente retratti.

4. Manutenzione.

- Lubrificare gli assi e le parti mobili a intervalli regolari.
- Gli elementi della pressa devono essere tenuti sempre puliti e protetti da condizioni aggressive.
- Controllare il livello dell'olio della pompa con il pistone del cilindro completamente retratto e rabboccare se necessario secondo il volume indicato nella tabella Fig 1.
- Olio in eccesso può influenzare il funzionamento dell'unità idraulica.
- Usare solo olio idraulico ISO VG32.
- Non usare liquido per freni!
- Usare sempre parti di ricambio originali.
- Qualunque danno o malfunzionamento causato dall'uso di parti non autorizzate non è coperto dalla Garanzia o dalla Responsabilità del Prodotto.
- Tutti i dispositivi danneggiati, usurati o che presentano anomalie NON DEVONO PIÙ ESSERE UTILIZZATI.
- Manutenzione e riparazione dell'apparecchiatura devono essere eseguite solo da personale tecnico qualificato.

5. Smaltimento.

- Smaltire l'attrezzo secondo la normativa in vigore nel proprio Paese.

Bahco dankt Ihnen für den Kauf eines seiner Produkte und lädt Sie zum Lesen dieses Handbuchs ein. Alle notwendigen Informationen für einen sachgerechten Gebrauch des gekauften Gerätes sind hierin enthalten: es empfiehlt sich also, es vollständig durchzulesen und sich an die darin enthaltenen Hinweise zu halten.

Bitte bewahren Sie das Handbuch so auf, daß es unbeschädigt erhalten bleibt.

Am wichtigsten für Ihre Sicherheit sind Ihre Umsicht und Ihr Urteilsvermögen im Umgang mit diesem Produkt und anderen Werkzeugen.

Diese Sicherheitshinweise enthalten einigender wichtigen Gefahrenquellen; sie können jedoch nicht alle möglichen Gefahren abdecken.

Das Gerät nur für den Anwendungsfall verwenden, jede andere Verwendung schließen wir ausdrücklich aus! Für Verletzungen und Schäden, die aus unsachgemäßer und zweckentfremdeter Anwendung bzw. aus Zuwiderhandlung gegen die Sicherheitshinweise resultieren, übernehmen wir keine Haftung oder Gewährleistung.

1. Kontrolle.

- Die Verpackung öffnen und kontrollieren, daß das Gerät keine Transportschäden aufweist und alle im Versandschein aufgeführten Teile vorhanden sind. Vor der Inbetriebnahme des Gerätes muß eine Sichtkontrolle durchgeführt werden, um Leckagen, Beschädigungen, lockere oder fehlende Teile festzustellen.

2. Anwendung.

- Die hier beschriebenen Geräte werden manuell bedient, um auf Teile zur Montage oder Demontage Druck auszuüben.
- Für eine optimale Benutzung der Presse niemals die maximale Kapazität überschreiten und niemals mehr Druck als notwendig anwenden.
- Die Presse nicht Zweckentfremden.
- Beachten Sie bitte auch die Produktsicherheitsinformationen!

3. Inbetriebnahme und arbeiten.

- Vor der Inbetriebnahme ist es notwendig den Hydraulikkreis zu entlüften, damit alle Luft aus dem Ventil-System der hydraulischen Einheit entfernt wird. Dazu öffnen Sie das Ablassventil, indem Sie es gegen den Uhrzeigersinn drehen.

- Anschließend betätigen Sie mehrmals den Pumphebel. Dann schließen Sie das Ablassventil, indem Sie es gegen den Uhrzeigersinn drehen. Die hydraulische Presse ist betriebsbereit.

- Abschließend stellen Sie die Presse auf einen festen, ebenen und horizontalen Untergrund und achten Sie darauf, daß sie gut am Boden befestigt wurde und daß der Arbeitsbereich ausreichend beleuchtet ist.

- Ziehen Sie zur der Benutzung der Presse den Kolben, die Schraube und den Pumpenkolben vollständig zurück.

- Schäden oder Fehlfunktion durch nicht autorisierte Teile sind nicht durch Garantie oder Produkthaftung abgedeckt.

4. Wartung.

- Alle beweglichen Teile und Achsen in regelmäßigen Zeitabständen schmieren.
- Halten Sie die Presse immer sauber und fern von aggressiven Chemikalien.
- Kontrollieren Sie den Ölstand der Pumpe bei vollständig zurückge-fahrenem Kolben im Zylinder und füllen Sie, falls erforderlich, die Ölmenge entsprechend zu den Angaben in der Tabelle nach Fig 1.

- Zuviel Öl kann den Betrieb der hydraulischen Einheit beein-flussen.

- Verwenden Sie nur Hydraulik ISO VG32.

- Verwenden Sie niemals Bremsflüssigkeit!

- Verwenden Sie immer Original-Ersatzteile.

- Schäden oder Fehlfunktion durch nicht autorisierte Teile sind nicht durch Garantie oder Produkthaftung abgedeckt.

- Alle beschädigten, stark verschlissenen oder schlecht funktionierenden Geräte MÜSSEN AUSSER BETRIEB GESETZT WERDEN.

- Die Reparatur des Gerätes dürfen nur vom Fachpersonal durch-geführt werden.

5. Entsorgung.

- Die Entsorgung des Gerät muß gemäß der Gesetzgebung des jeweilig-gen Landes erfolgen.

Bahco dankt u voor de aankoop van een van onze producten en nodigt u uit deze gebruiksaanwijzing door te nemen.

Het bevat alle informatie die nodig is voor het juiste gebruik van dit apparaat. We raden u aan deze volledig te lezen en de instructies aandachtig op te volgen.

Bewaar de gebruiksaanwijzing goed.

Het is belangrijk voor uw eigen veiligheid dat u voorzichtig bent en goed oordeelt wanneer u dit product en andere gereedschappen gebruikt.

Deze opmerkingen over veiligheid wijzen op de meest belangrijke gevaren; ze bestrijken echter niet alle mogelijke gevaren.

Het apparaat alleen gebruiken voor het doel waarvoor het bedoeld is; niet voor andere doeleinden gebruiken!

We accepteren geen aansprakelijkheid of garantie voor letsel en schade die voortkomen uit onjuist gebruik, misbruik of schenden van de veiligheidsinstructies.

1. Controle.

- Open de verpakking en controleer of het apparaat beschadigd is tijdens de verzending en of alleonderdelen die gespecificeerd zijn op de verzendingsdocumenten aanwezig zijn. Voer een visuele inspectie uit op lekkage, schade, losse of ontbrekende onderdelen alvorens het apparaat te gebruiken.

2. Toepassing.

- De eenheden die hier beschreven worden, zijn handbediend die druk op onderdelen voor montage- of demontagedoeleinden toepassen.

- Voor goed gebruik van de pers overschrijdt nooit de maximale capaciteit en pas nooit meer druk toe dan nodig is.

- Gebruik de pers niet verkeerd.

- Neem de voorzorgsmaatregelen in acht!

3. Opstarten en bediening.

- Voor de pers wordt gebruikt, moet het hydraulische circuit worden gepurgeerd om alle lucht uit het klepsysteem van het hydraulische eenheid te verwijderen. Daarvoor moet de ontlastingsklep worden geopend door het linksom te draaien.

- Pomp daarna verschillende keren met de hydraulische eenheid. Draai daarna de ontlastingsklep helemaal rechtsom. De hydraulische eenheid is klaar voor gebruik.

- Ten slotte, plaats de pers op een stevig, regelmatig en horizontaal oppervlak en zorg ervoor dat het stevig aan de vloer is bevestigd en dat het werkgebied voldoende verlicht is.

- Na gebruik van de pers moeten de zuiger, de schroef en de pompzuiger ingetrokken worden.

4. Onderhoud.

- Smeer de assen en bewegende delen met regelmatige tussenpozen.

- De onderdelen van de pers moet schoon worden gehouden en te allen tijde tegen agressieve omstandigheden worden beschermd.

- Controleer het oliepeil van de pomp met de zuiger van de cilinder volledig ingetrokken, en vul bij zoals vereist volgens het volume vermeld in de tabel Fig 1.

- Te veel olie kan de werking van de hydraulische eenheid beïnvloeden.

- Gebruik alleen hydraulische olie ISO VG32.

- Gebruik nooit remvloeistof!

- Gebruik altijd originele reserveonderdelen.

- Schade of storingen veroorzaakt door het gebruik van ongeautoriseerde onderdelen wordt niet gedekt door de garantie of productaansprakelijkheid.

- Als het apparaat beschadigd is of niet goed functioneert MAG HETNIET LANGER GEBRUIKT WORDEN.

- De reparaties aan de apparatuur mogen alleen uitgevoerd worden door erkend technisch personeel.

5. Verwijderen.

- Verwijder dit apparaat in overeenstemming met de in het respectieve land geldende voorschriften.